

MOSTRADOR BASIC

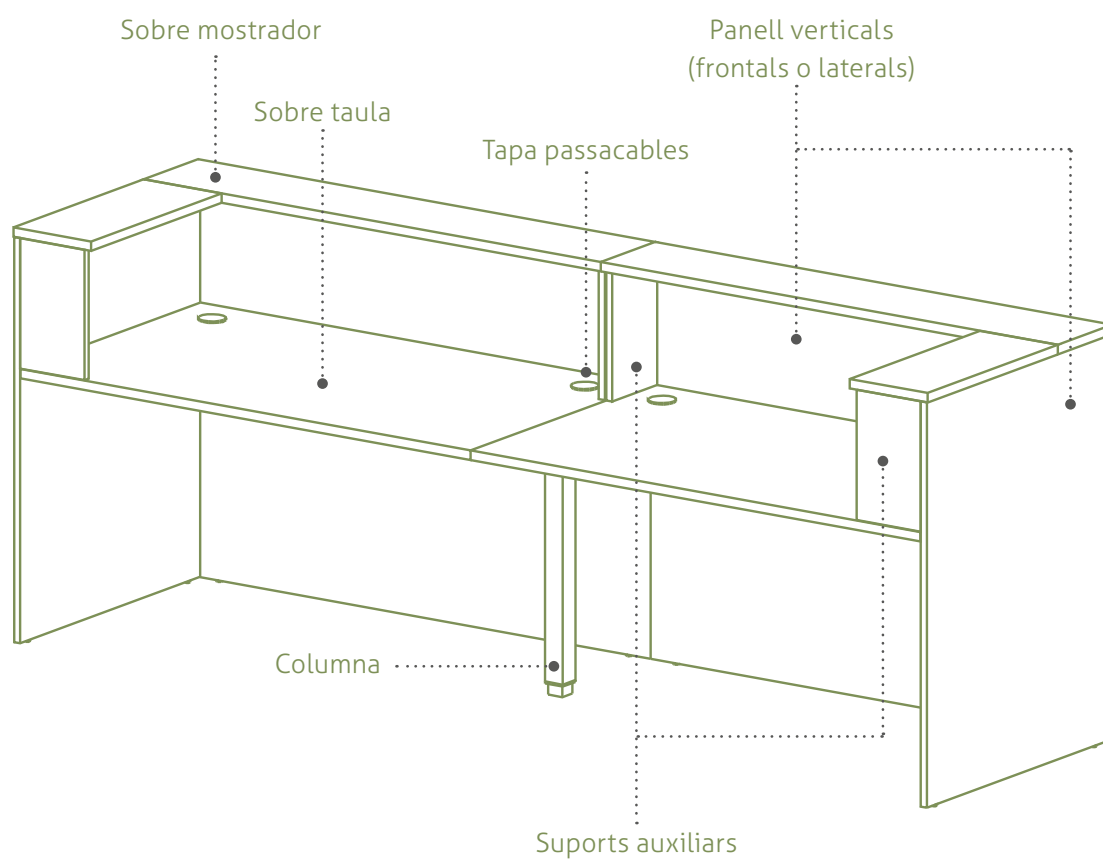

Basic

Plus



SOBRE TAULA

Sobre melamina: està fabricat amb taulell aglomerat de partícules de 25 mm de gruix amb recobriments de melamina de 120 g/m² per ambdues cares i una densitat de 630 ± 5 kg/m³. Els cantells exteriors són de ABS de 2 mm de gruix aplicats amb cola termofusible i amb les arestes arrodonides.

Acabats: grafit, plata, blanc, gris, faig, roure, peral, wengué, acàcia clara, acàcia fosca, zebrano, castany clar o castany fosc.



En la cara inferior del sobre hi ha els inserts metàl·lics M6. La unió del sobre amb els panells (frontals i laterals) es realitza mitjançant una esquadra d'acer de 2,5 mm de gruix pintada amb pintura epòxid plata (RAL 9006).



En cada sobre estan incloses dues tapes passacables rodones de 60 mm de diàmetre.

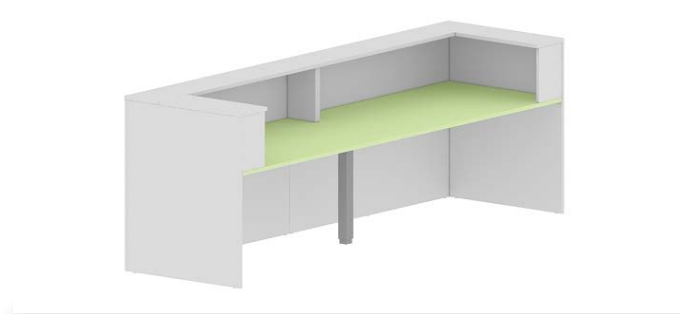

SOBRE MOSTRADOR

Sobre melamina: està fabricat amb taulell aglomerat de partícules de 25 mm de gruix amb recobriments de melamina de 120 g/m² per ambdues cares i una densitat de 630 ± 5 kg/m³. Els cantells exteriors són de ABS de 2 i 0,8 mm de gruix aplicats amb cola termofusible i amb les arestes arrodonides.

Acabats: grafit, plata, blanc, gris, faig, roure, peral, wengué, acàcia clara, acàcia fosca, zebrano, castany clar o castany fosc.



La unió del sobre mostrador amb el panell vertical es realitza amb inserts metàl·lics amb rosca M6 mitjançant espàrrecs i excèntriques.

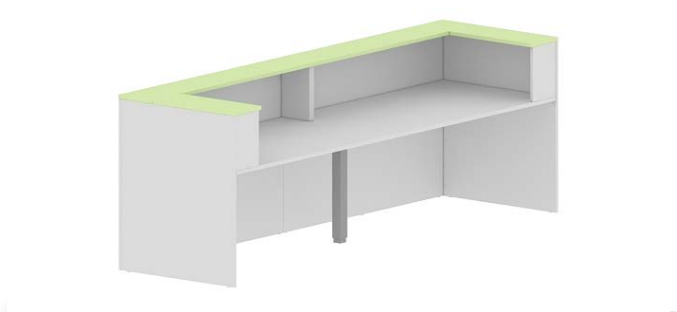

Basic

Plus



PANELLS VERTICALS

De melamina: està fabricat amb taulell aglomerat de partícules de 19 mm de gruix amb recobriments de melamina de 120 g/m² per ambdues cares i una densitat de 630 ± 5 kg/m³. Els cantells exteriors són de ABS de 0,8 mm de gruix aplicats amb cola termofusible i amb les arestes arrodonides.

Acabats: grafit, plata, blanc, gris, faig, roure, peral, wengué, acacia clara, acacia fosca, zebrano, castany clar o castany fosc.



La unió entre aquests elements es realitza mitjançant espàrrecs dobles i excèntrics.



Els panells inclouen, en la part inferior, anivelladors negre d'ABS de ±10 mm amb rosca M6 per a un millor assentament al terra.

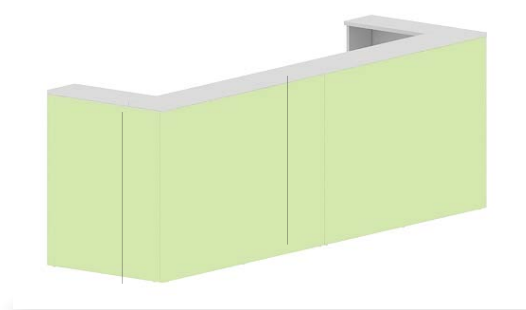
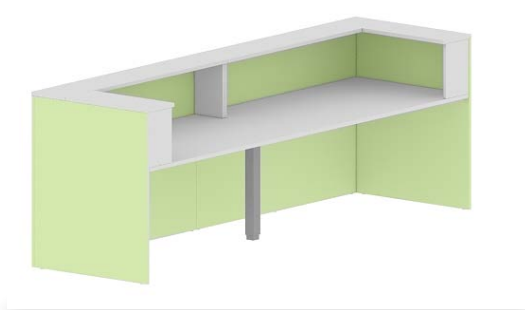

SUPORT AUXILIAR

De melamina: està fabricat amb taulell aglomerat de partícules de 19 mm de gruix amb recobriments de melamina de 120 g/m² per ambdues cares i una densitat de 630 ± 5 kg/m³. Els cantells exteriors són de ABS de 0,8 mm de gruix aplicats amb cola termofusible i amb les arestes arrodonides.

Acabats: grafit, plata, blanc, gris, faig, roure, peral, wengué, acacia clara, acacia fosca, zebrano, castany o castany fosc.



La unió entre aquesta peça, els panells verticals (frontals i laterals) i els sobres per al mostrador es realitza mitjançant espàrrecs i excèntrics.

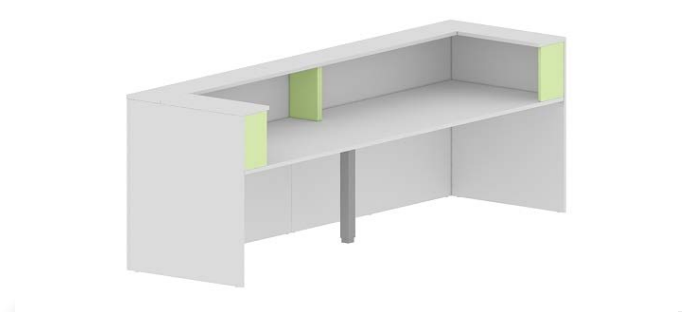

Basic

Plus





COLUMNA COMPARTIDA



Està realitzada amb tub d'acer quadrat de 55 x 55 x 1,5 mm i en la part superior té soldada una planxa d'acer laminada en fred de gruix 2,5 mm de qualitat DC01.

Acabats: en pintura epòxid plata (RAL 9006), blanc (RAL 9016) o grafit (RAL 7022).



El montatge es realitza entre els sobres de la taula.



La virolla de la part inferior inclou un anivellador per a un millor assentament al terra de ± 10 mm amb rosca M8.

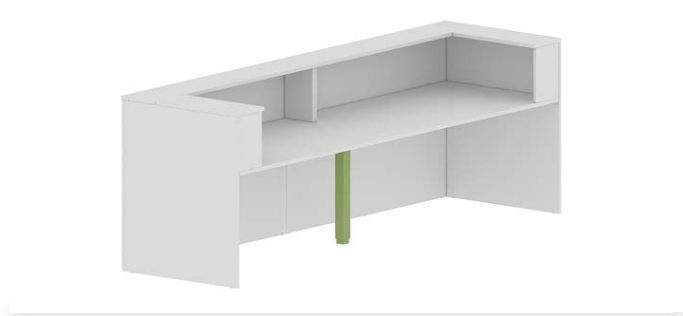

PROCÉS DE FABRICACIÓ



La columna està soldada amb el **sistema MIG** amb una aportació de:

- Fil de coure d'1 mm antitorsió amb un bany de lacat per a una bona explosió.
- Gas Corgon 15 (85% d'oxigen i 15% Corgon).



El procés de pintat es realitza en un túnel de tractament superficial:

- El desengrassat i tractament de conversió consisteix en una capa de conversió inorgànica manomètrica basada en zirconi. Es realitzen dues esbandides amb aigua osmotitzada i posteriorment s'asseca. D'aquesta manera es preparen les peces per pintar i que tinguin una òptima adhesió i una bona protecció anticorrosiva. Aquests banys son omplerts mitjançant la cascada inversa i els fangs restants d'aquesta fase son recollits per un gestor autoritzat.
- L'assecatge es realitza en un forn d'assecat d'humitat on les peces romanen un temps aproximat d'11 minuts a una temperatura de 110°C.
- Abans de pintar les peces, hi ha una zona de refredament perquè les peces arribin a la temperatura idònia de pintat i permetre així la uniformitat de la capa de pintura. L'aplicació de pintura es realitza en cabines automàtiques on els aparells estan robotitzats. Posteriorment, es realitzen retocs manuals per assegurar que tots els racons de la peça han quedat pintats.
- Forn de polimeritzat: la pintura es fon a 200°C durant uns 20 minuts per a garantir una perfecta adhesió i un acabat superficial òptim.



Basic

Plus



MOSTRADOR PLUS



Panell embellidor
per a canvi d'alçada

Suport auxiliar

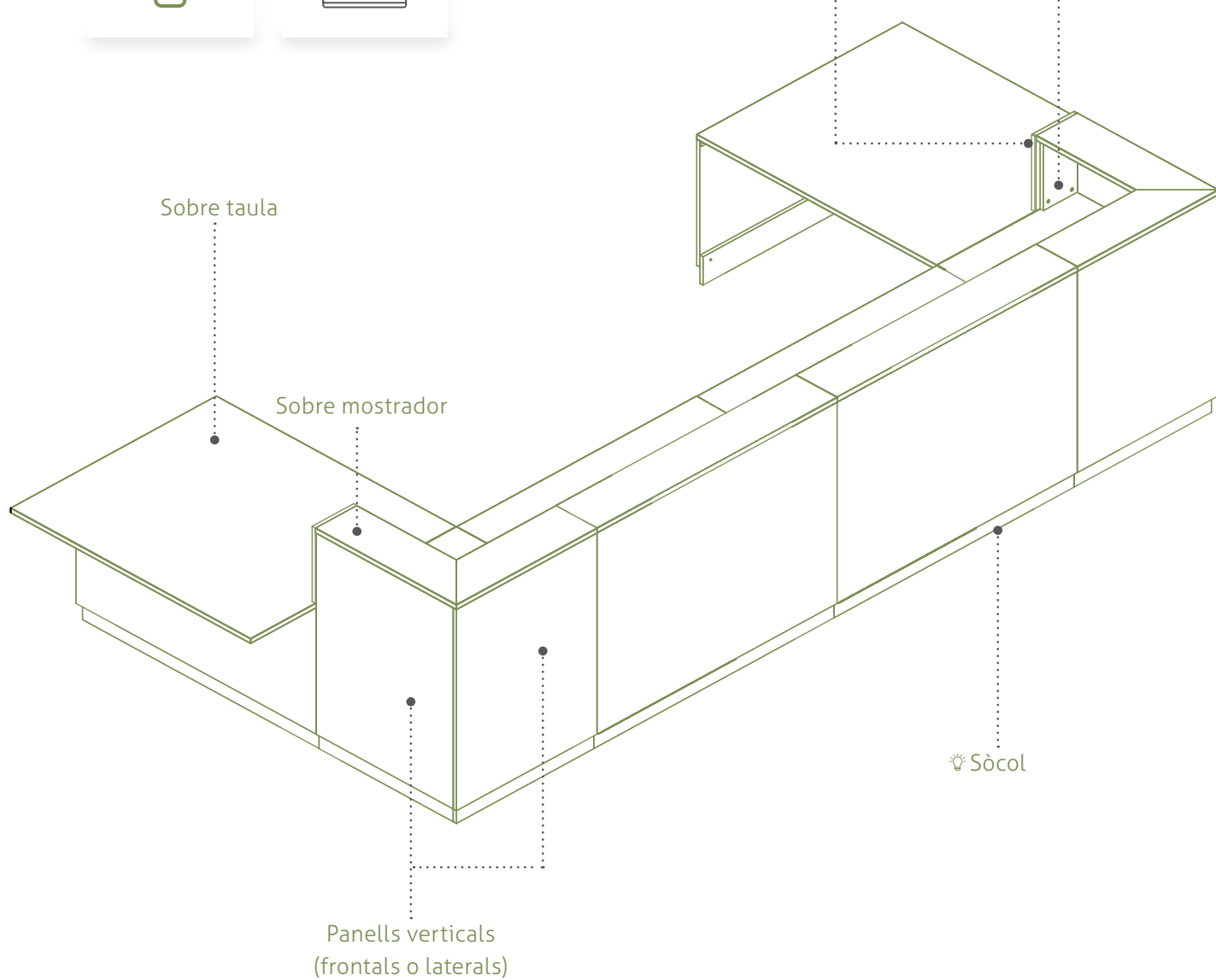

Basic

Plus



SOBRE TAULA

Sobre melamina: està fabricat amb taulell aglomerat de partícules de 25 mm de gruix amb recobriments de melamina de 120 g/m² per ambdues cares i una densitat de 630 ± 5 kg/m³. Els cantells exteriors són de ABS de 2 mm de gruix aplicats amb cola termofusible i amb les arestes arrodonides.

Acabats: grafit, plata, blanc, gris, faig, roure, peral, wengué, acacia clara, acacia fosca, zebrano, castany clar o castany fosc.



En la cara inferior del sobre hi ha els inserts metàl·lics M6.

La unió del sobre amb els panells (frontals i laterals) es realitza mitjançant una esquadra d'acer de 2,5 mm de gruix pintada amb pintura epòxid plata (RAL 9006).

Sobre melamina (opció pantalla): està fabricat amb taulell aglomerat de partícules de 25 mm de gruix amb recobriments de melamina de 120 g/m² per ambdues cares i una densitat de 630 ± 5 kg/m³. Els cantells exteriors són de ABS de 2 mm de gruix aplicats amb cola termofusible i amb les arestes arrodonides.



Acabats: grafit, plata, blanc, gris, faig, roure, peral, wengué, acacia clara, acacia fosca, zebrano, castany clar o castany fosc.

Els sobres tenen un fresat centrat a la part frontal amb cantell 0,8 mm (excepte els sobres en angle i atenció al client).

El suport per a pantalla està inclòs; és metàl·lic i regulable en alçada, pintat en pintura epòxid plata (RAL 9006), blanc (RAL 9016) o grafit (RAL 7022). Regulació total 27 mm.

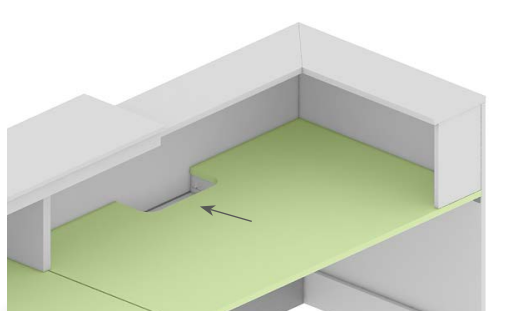

Basic

Plus



SOBRE MOSTRADOR

Sobre melamina: està fabricat amb taulell aglomerat de partícules de 25 mm de gruix amb recobriments de melamina de 120 g/m² per ambdues cares i una densitat de 630 ± 5 kg/m³. Els cantells exteriors són de ABS de 2 i 0,8 mm de gruix aplicats amb cola termofusible i amb les arestes arrodonides.

Acabats: grafit, plata, blanc, gris, faig, roure, peral, wengué, acacia clara, acacia fosca, zebrano, castany clar o castany fosc.



La unió del sobre mostrador amb el panell vertical es realitza amb inserts metàl·lics amb rosca M6 mitjançant espàrrecs i excèntriques.

La unió entre sobres mostrador del mòdul de 90° se realitza mediante inglete a 45°.

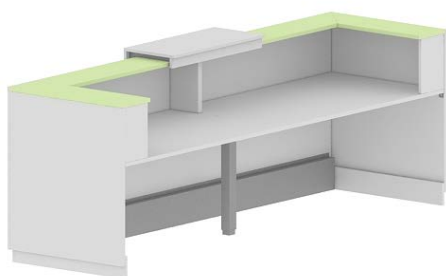

PANELS VERTICALS

De melamina: està fabricat amb taulell aglomerat de partícules de 19 mm de gruix amb recobriments de melamina de 120 g/m² per ambdues cares i una densitat de 630 ± 5 kg/m³. Els cantells exteriors són de ABS de 0,8 mm de gruix aplicats amb cola termofusible i amb les arestes arrodonides.

Acabats: grafit, plata, blanc, gris, faig, roure, peral, wengué, acacia clara, acacia fosca, zebrano, castany clar o castany fosc.



La unió entre aquests elements es realitza mitjançant espàrrecs dobles i excèntriques.



Els panells inclouen, en la part inferior, anivelladors negre d'ABS de ±10 mm amb rosca M6 per a un millor assentament al terra.

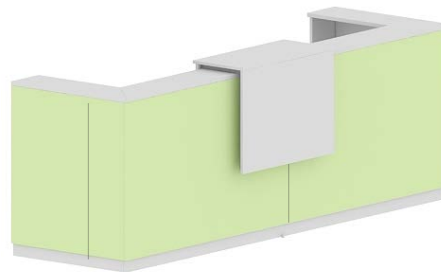
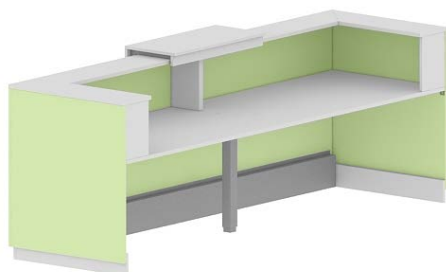

Basic

Plus



SUPORT AUXILIAR

De melamina: està fabricat amb taulell aglomerat de partícules de 19 mm de gruix amb recobriments de melamina de 120 g/m² per ambdues cares i una densitat de 630 ± 5 kg/m³. Els cantells exteriors són de ABS de 0,8 mm de gruix aplicats amb cola termofusible i amb les arestes arrodonides.

Acabats: grafit, plata, blanc, gris, faig, roure, peral, wengué, acàcia clara, acàcia fosca, zebrano, castany clar o castany fosc.



La unió entre aquesta peça, els panells verticals (frontals i laterals) i els sobres per al mostrador es realitza mitjançant espàrrecs i excèntriques.

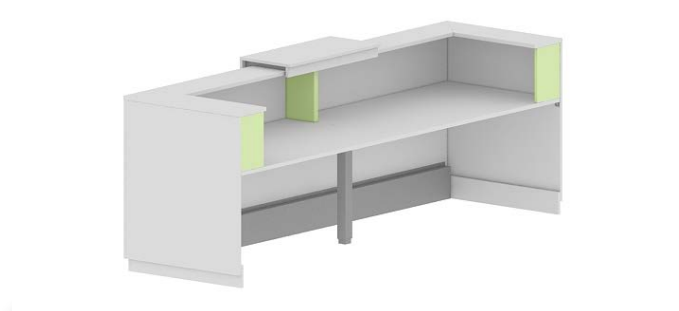

COLUMNA COMPARTIDA



Està realitzada amb tub d'acer quadrat de 55 x 55 x 1,5 mm i en la part superior té soldada una planxa d'acer laminada en fred de gruix 2,5 mm de qualitat DC01.

Acabats: en pintura epòxid plata (RAL 9006), blanc (RAL 9016) o grafit (RAL 7022).



El muntatge es realitza entre els sobres de la taula.



La virolla de la part inferior inclou un anivellador per a un millor assentament al terra de ±10mm amb rosca M8.

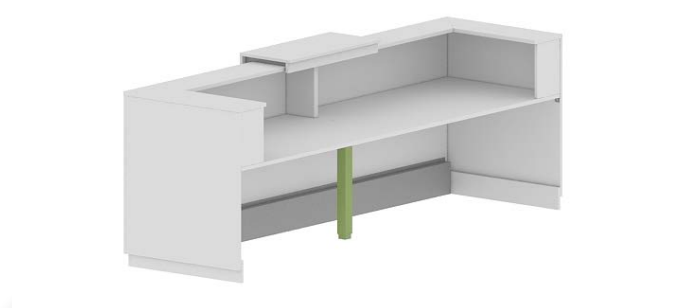

Basic

Plus



SÒCOL

De melamina: està fabricat amb taulell aglomerat de partícules de 19 mm de gruix amb recobriments de melamina de 120 g/m² per ambdues cares i una densitat de 630 ± 5 kg/m³. Els cantells exteriors són de ABS de 0,8 mm de gruix aplicats amb cola termofusible i amb les arestes arrodonides.

Acabats: grafit, plata, blanc, gris, faig, roure, peral, wengué, acacia clara, acacia fosca, zebrano, castany clar o castany fosc.



Muntat i entregat amb el panell vertical, unit mecànicament mitjançant cargols M6.



La part inferior inclou anivelladors per a un millor assentament al terra de ±10mm amb rosca M6.



Opcional: poden tenir il·luminació led 8W 6000°k. L'alimentació a la corrent elèctrica es realitza mitjançant cables amb connexió ràpida de 3 pols.

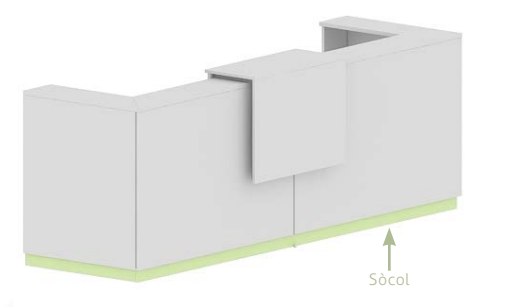
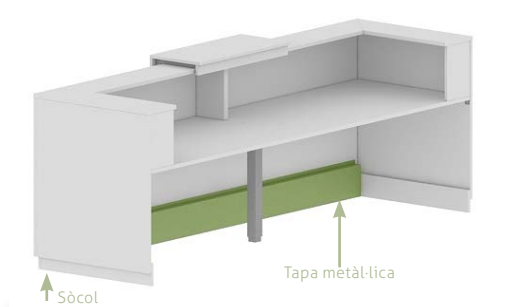

Tapa metàl·lica per a sòcol: quan el sòcol porta llum s'inclou una tapa fabricada en xapa d'acer laminada en fred de 0,8 mm de qualitat DC01.

Acabats: pintura epòxid plata (RAL 9006), blanc (RAL 9016) o grafit (RAL 7022).



Es fixa al panell vertical frontal del mostrador amb cargols M6.



Basic

Plus



COMPLEMENTOS OPCIONALS (BASIC I PLUS)

ALTELL

De melamina: està fabricat amb taulell aglomerat de partícules de 19 mm de gruix amb recobriments de melamina de 120 g/m² per ambdues cares i una densitat de 630 ± 5 kg/m³. Els cantells exteriors són de ABS de 2 mm de gruix aplicats amb cola termofusible i amb les arestes arrodonides.

Acabats: grafit, plata, blanc, gris, faig, roure, peral, wengué, acàcia clara, acàcia fosca, zebrano, castany clar o castany fosc.

També es pot entapissar amb tela Sèrie 1 o Sèrie 4.

L'altell està reforçat amb una estructura de tub d'acer de 30 x 30 x 1,5 mm pintada en pintura epòxid plata (RAL 9006), blanc (RAL 9016) o grafit (RAL 7022).

Opcional: poden tenir il·luminació led 8W 6000°k. L'alimentació a la corrent elèctrica es realitza mitjançant cables amb connexió ràpida de 3 pols.

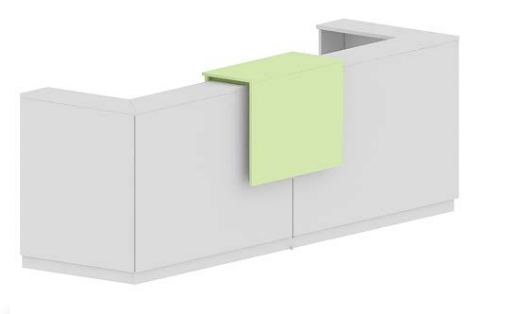

SAFATA D'ELECTRIFICACIÓ

Estan fabricades amb xapa d'acer laminada en fred de 0,8 mm de qualitat DC01.

Encunyada per a facilitar la fixació dels kits elèctrics.

Acabats: pintura epòxid plata (RAL 9006), blanc (RAL 9016) o grafit (RAL 7022).

Es fixen al panell vertical frontal del mostrador amb tres cargols M6.

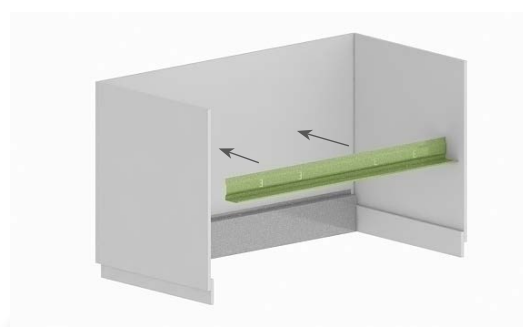
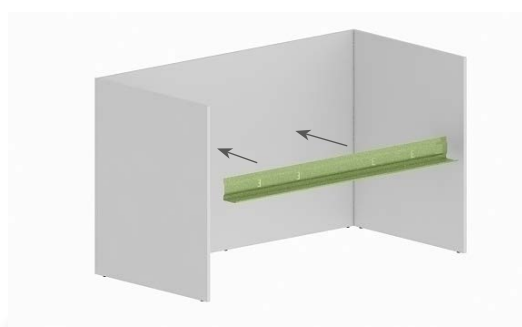

Basic

Plus



+ COMPLEMENTS OPCIONALS (BASIC I PLUS)

SUPORT CPU

Estructura mitjançant planxes d'acer de 2 mm doblegades.



Regulable en amplada mitjançant cargols.

Acabats: pintura epòxid plata (RAL 9006), blanc (RAL 9016) o grafit (RAL 7022).



Fixació al sobre de la taula amb cargols M6.



Ample regulable: 12,9 - 21,6 cm

Profunditat: 36,5 cm

Alçada: 51,6 cm



SUPORT PER A PANTALLA



La pantalla s'uneix al suport mitjançant un sistema d'anivellació adaptable a totes les pantalles.

Acabat: negre.



Es fixen al panell vertical frontal del mostrador amb 2 cargols autorroscants.



Basic

Plus



KITS ELECTRIFICACIÓ PER A SAFATES (SENSE PRE-MARC)

TIPO A2: 3 endolls schuko + 2 dades.

- Un perfil d'alumini anoditzat en forma d'U, amb dues tapes de plàstic d'ABS negres enroscades al perfil mitjançant cargols de rosca xapa.
- Tres endolls de base tipus schuko de 45x45, color negre.
- Dos connectors amb guarda-pols per allotjar els RJ45 CAT6 de veu-dades amb 1 metre de cable cada un.
- Un cable de connexió de 2 metres, color negre.
- Pot ser terminal o central per a poder connectar diversos kits en cadena, sempre i quan no superin els 16A. (1 terminal + 2 centrals com a màxim).



 **ES**  **DE**



 **FR**



 **US**



 **UK**

TIPO A3: 2 endolls SAI + 1 endoll schuko + 2 dades.

- Un perfil d'alumini anoditzat en forma d'U, amb dues tapes de plàstic d'ABS negres enroscades al perfil mitjançant cargols de rosca xapa.
- Dos endolls de base tipus schuko per a SAI de 45x45, color vermell. Un endoll de base tipus schuko de 45x45, color negre.
- Dos connectors amb guarda-pols per allotjar els RJ45 CAT6 de veu-dades amb 1 metre de cable cada un.
- Un cable de connexió de 2 metres, color negre.
- Un cable de connexió de 2 metres per a SAI.

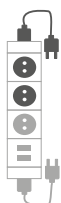

 **ES**  **DE**



 **FR**



 **US**



 **UK**



TIPO D: Tapa passacables rodona de Ø60 mm d'ABS amb sistema d'obertura giratori. Acabats: plata, blanc o negre.

En cada sobre estan incloses dues tapes passacables rodones (excepte els sobres en angle i atenció al client).



Basic

Plus



 **ELEMENTS INCLOSOS**

Transformador 35W



Cable mascle-femella
(2 metres)



Pinça per cables



Connector múltiple: 1 entrada - 3 sortides

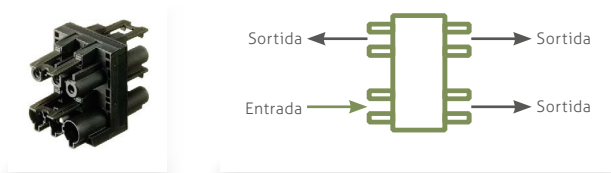

 **ELEMENT NO INCLÒS**

Cable mascle-endoll
(2 metres)

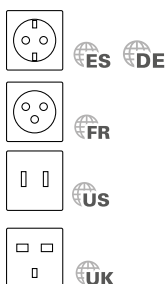

 **PAS 1**



Els cables de la tira LED estan col·locats en en sòcol.

Cada tram del sòcol té el seu propi cable. (Exemple: 5 cables).

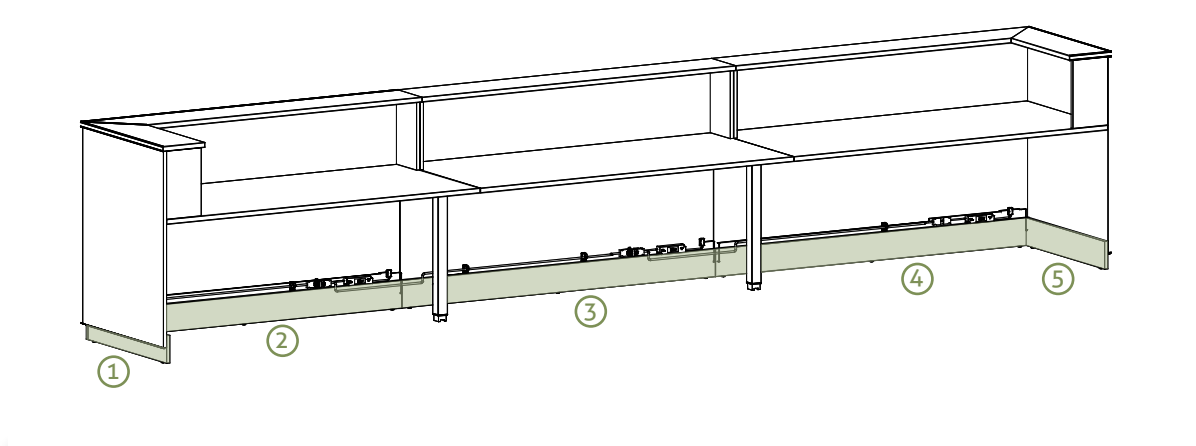

 **PAS 2**

Connectar els cables del sòcol al transformador (hi ha 6 foradets).

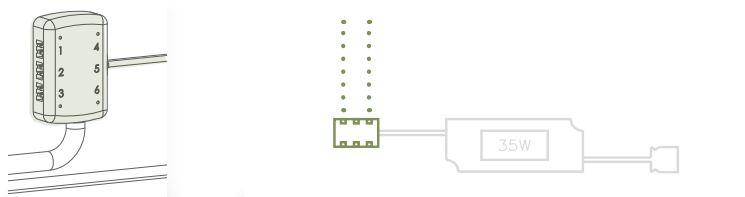

 **PAS 3**

Connectar els transformadors amb el seu connector múltiple.

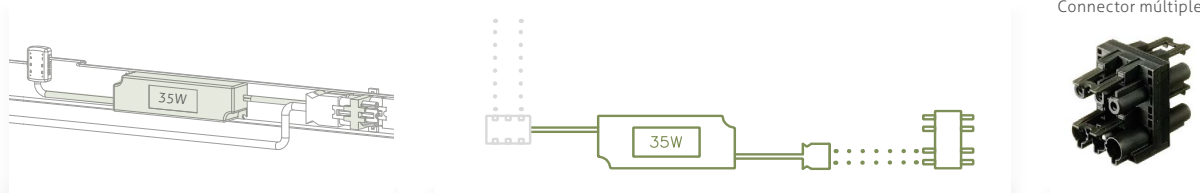

 **PAS 4**

Connectar els connectores múltiples entre si amb el cable mascle-femella (2 m).

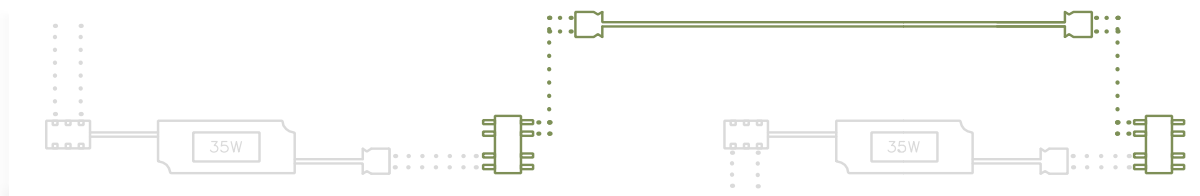

 **PAS 5**

Connectar tot el circuit a l'endoll principal de l'escomesa d'electricitat.

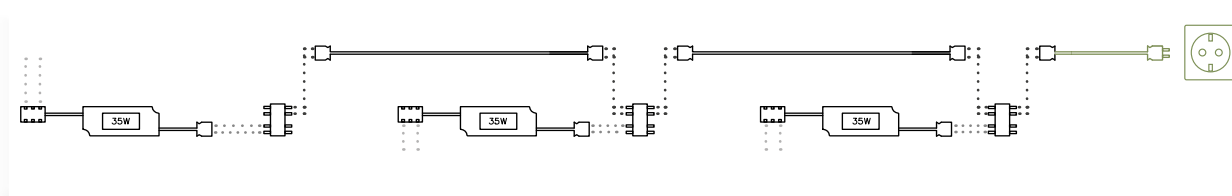



MESURES (cm) - BASIC

Delta

INDIVIDUAL:

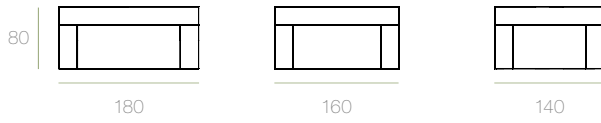

DOBLE:

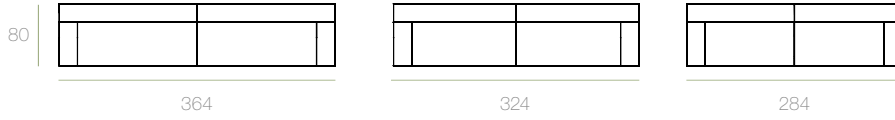

CENTRAL:

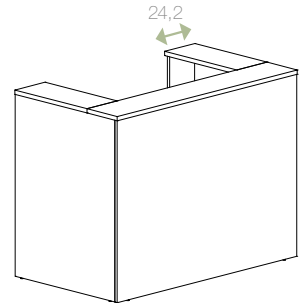
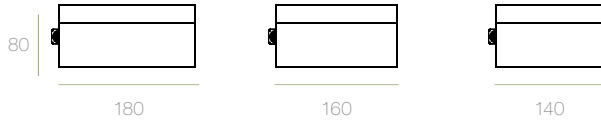

MESURES (cm) - PLUS

INDIVIDUAL:

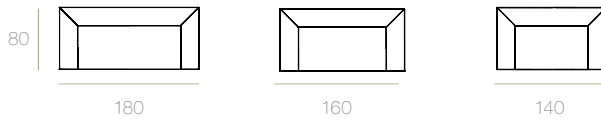

TERMINAL H.110 cm:

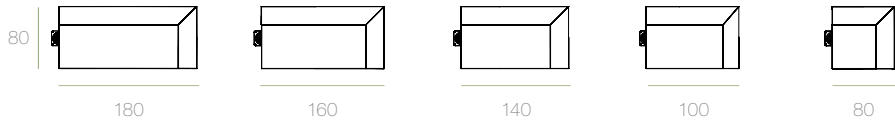

CENTRAL H.110 cm:

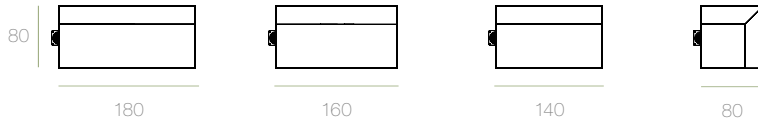

TERMINAL H.73 cm:

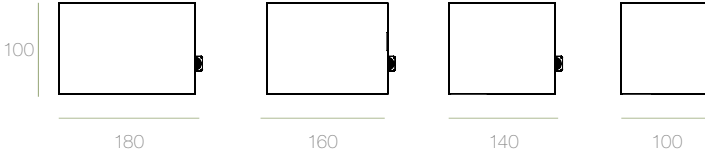

CENTRAL H.73 cm:

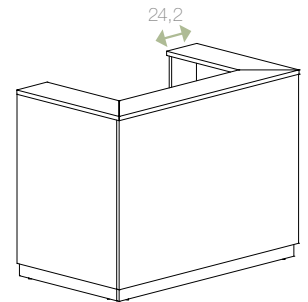
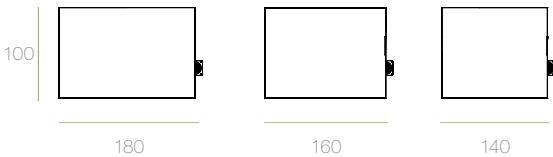

Basic

Plus



ACABATS

MELAMINA

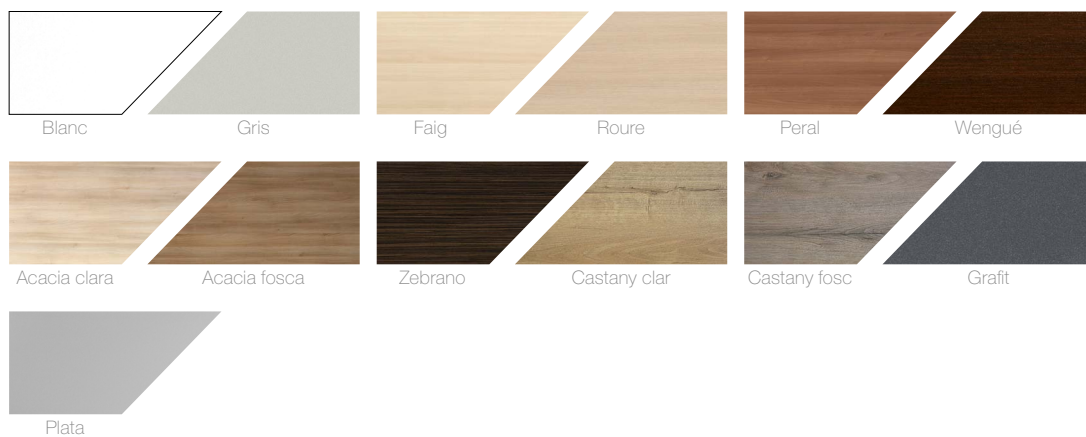

METÀL·LICS

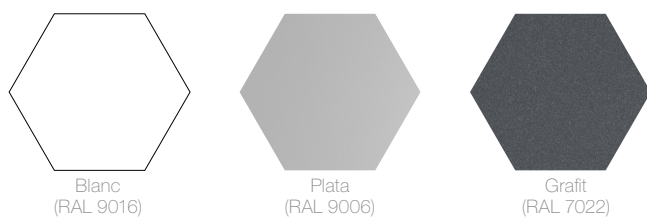

Basic

Plus



 **VARIANTS - BASIC**

Delta

Basic

MOSTRADOR INDIVIDUAL

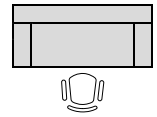

MOSTRADOR DOBLE

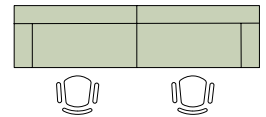

MOSTRADOR DOBLE + 1 CENTRAL

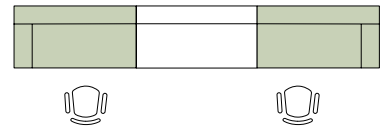

MOSTRADOR DOBLE + ALTELL

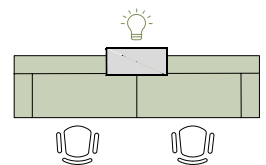

VARIANTS - PLUS

MOSTRADOR INDIVIDUAL

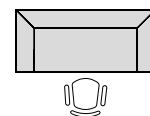

MOSTRADOR AMB ATENCIÓ AL CLIENT

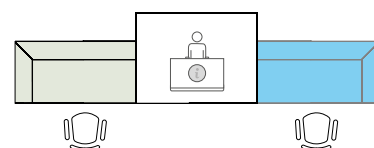

MOSTRADOR

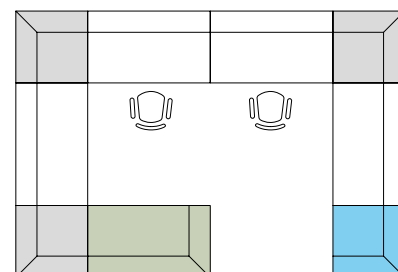

MOSTRADOR AMB LLUM

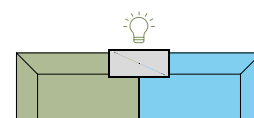

Basic

Plus





CERTIFICATS

De melamina: UNE 89401-2:2008
UNE UNE 438/2



MANTENIMENT

Netejar el mostrador i els seus elements amb un drap suau humit i detergent neutre.



RECICLABILITAT I TOXICITAT

Aquest mostrador no conté cap producte tòxic i els seus components són reciclables.

MATERIALS:



- S'ha reduït l'ús de materials com ara l'acer i l'alumini.
- Tota la fusta utilitzada per a fabricar els mostradors prové de boscos certificats gestionats de manera sostenible.

PRODUCCIÓ:



- Les mesures de les peces i paquets de fabricació s'han optimitzat per a evitar el residu de retall de l'aglomerat.
- No s'empren coles per al muntatge del moble. L'acoblament dels components és mecànic.
- S'ha minimitzat el consum de recursos naturals gràcies a l'optimització dels processos de producció.

TRANSPORT:



- El transport dels productes es realitza mitjançant una flota pròpia de camions optimitzant les rutes dels viatges per a reduir les emissions de CO₂

ÚS:



- És una sèrie modular amb nombrosos complements: permet ampliar o modificar l'estètica de la recepció sense la necessitat de reemplaçar el moble existent.
- Es disposa de recanvis de tots els components per a poder allargar la vida útil del mostrador.

FI DE VIDA:



- El mostrador és reciclable un 98%.
- Els components de naturalesa diferent s'identifiquen, es desprenen de manera senzilla i es poden tractar separatament.
- Els materials per embalar la taula són reciclables al 100%.



Basic

Plus

