

TAULA INDIVIDUAL

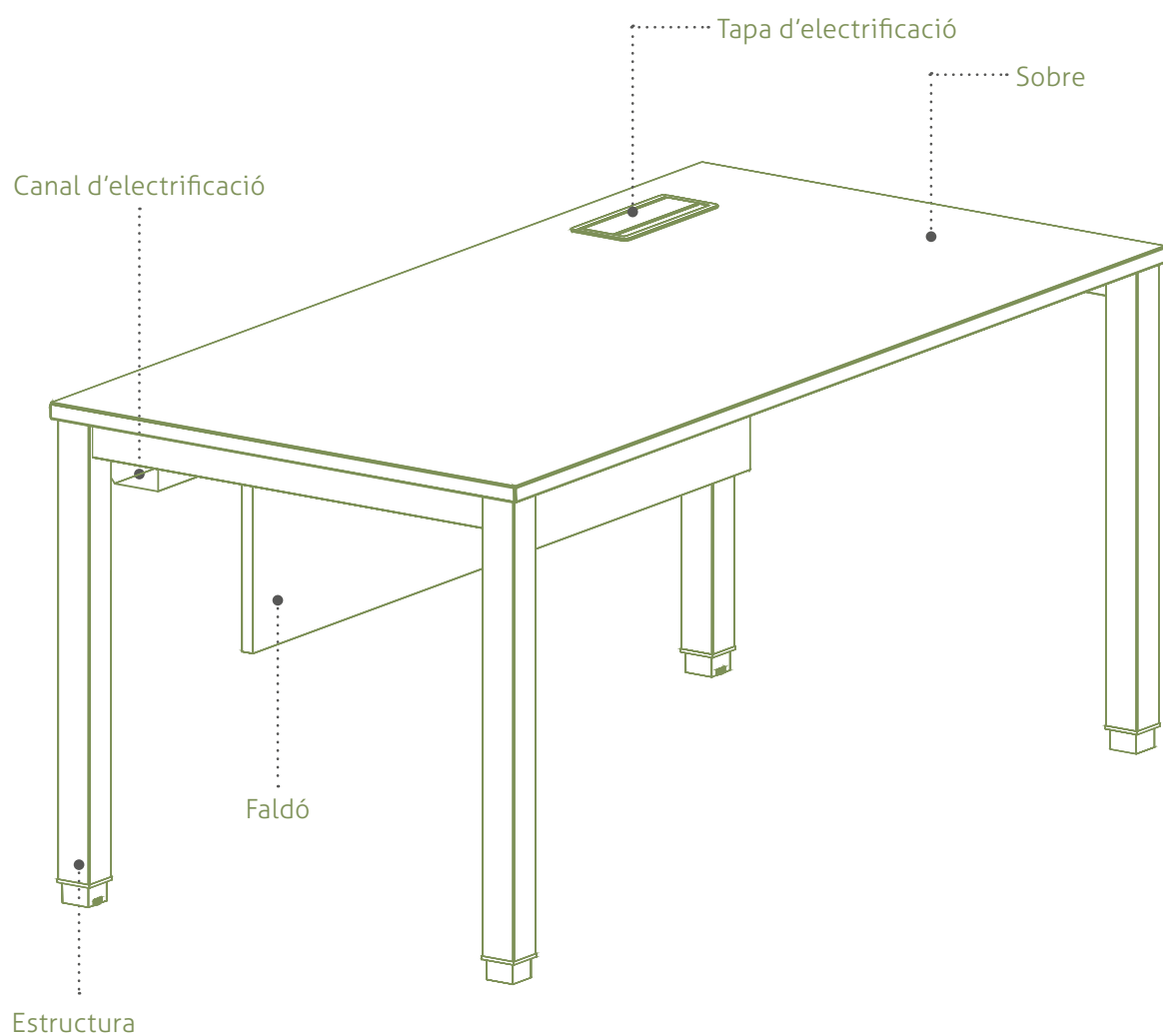

TAULES ENFRONTADES

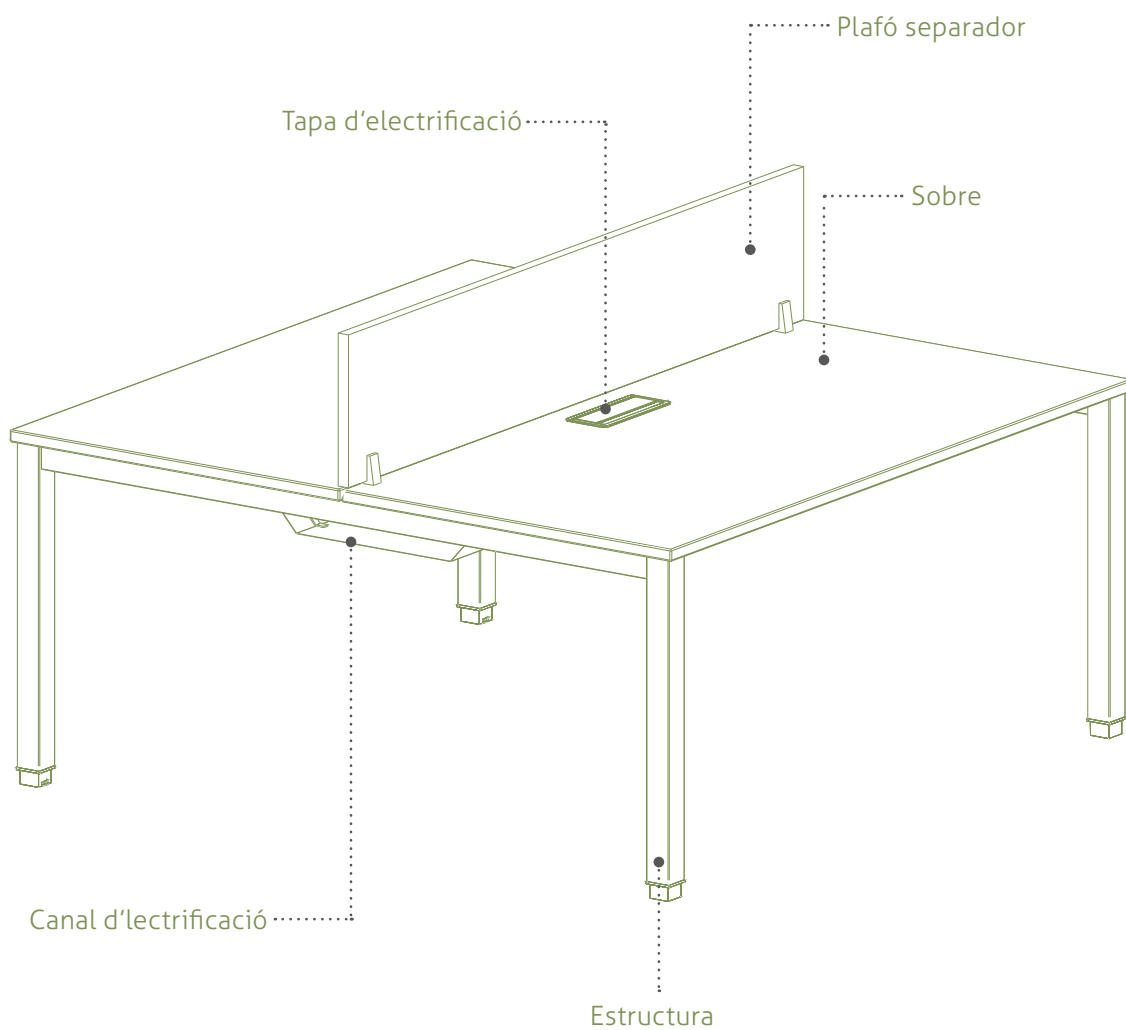

SOBRES

Sobre melamina: està fabricat amb taulell aglomerat de partícules de 25 mm de gruix amb recobriments de melamina de 120 g/m² per ambdues cares i una densitat de 630 ± 5 kg/m³. Els cantells exteriors són de ABS de 2 mm de gruix aplicats amb cola termofusible i amb les arestes arrodonides.

Acabats: grafit, blanc, gris, faig, roure, peral, wengué, acàcia clara, acàcia fosca, zebrano, castany clar o castany fosc.



El sobre es munta a l'estructura de la taula amb cargols DIN 7991 M6 x 16 zincats en negre.

El sobre disposa de 4 punts d'ancoratge per a ser muntat a l'estructura.



ESTRUCTURA FIXA

EN FORMA DE "U" INVERTIDA



Lateral metàl·lic fabricat en tub d'acer laminat en fred que consta d'un travesser de 50 x 30 x 2 mm y dos muntants de secció quadrada 55 x 55 x 1,5 mm.



La unió entre els dos muntants i el travesser es realitza mitjançant encast i soldadura amb sistema MIG. Cada travesser disposa de 2 punts d'ancoratge per a muntar el sobre.



En la part inferior hi ha les virolles d'ABS (plata o blanques) amb anivelladors (M6 i alçada ± 1 cm) per a un millor assentament en el terra.



Acabats: en pintura epòxid plata (RAL 9006), blanc (RAL 9016) o grafit (RAL 7022).

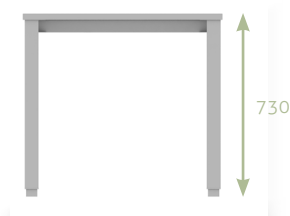
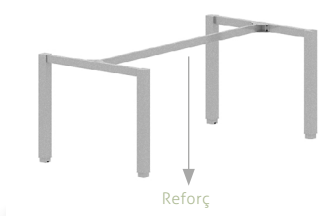
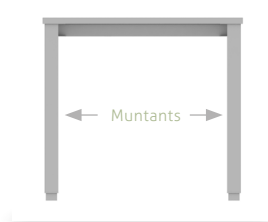
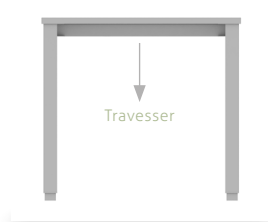

Reforç per a unir els laterals: de tub rectangular d'acer de 50 x 20 x 1.5 mm. En cada extrem tenen muntades unes planxes d'acer soldades per a unir ambdós laterals.

Les planxes serveixen per al seu posterior muntatge amb els laterals mitjançant cargols DIN 7991 M6 x 16 zincats negres. Acabat en pintura epòxid plata (RAL 9006).

Les estructures són modulables per a compondre llocs de treball individuals o col·lectius.

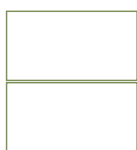

ESTRUCTURA REGULABLE

EN FORMA DE "U" INVERTIDA



Lateral metàl·lic fabricat en tub d'acer laminat en fred que consta d'un travesser de 50 x 30 x 2 mm y dos muntants de secció quadrada 60 x 60 x 2 mm (part exterior) i de 55 x 55 x 1,5 mm (part inferior). El muntant interior té mecanitzada una cremallera de 16 punts a una distància de 16 mm. L'alçada es fixa mitjançant cargols M6.



La unió entre els dos muntants i el travesser es realitza mitjançant encast i soldadura amb sistema MIG. Cada travesser disposa de 2 punts d'ancoratge per a muntar el sobre.



En la part inferior hi ha les virolles d'ABS (plata o blanques) amb anivelladors (M6 i alçada ± 1 cm) per a un millor assentament en el terra.



Acabats: en pintura epòxid plata (RAL 9006), blanc (RAL 9016) o grafit (RAL 7022).

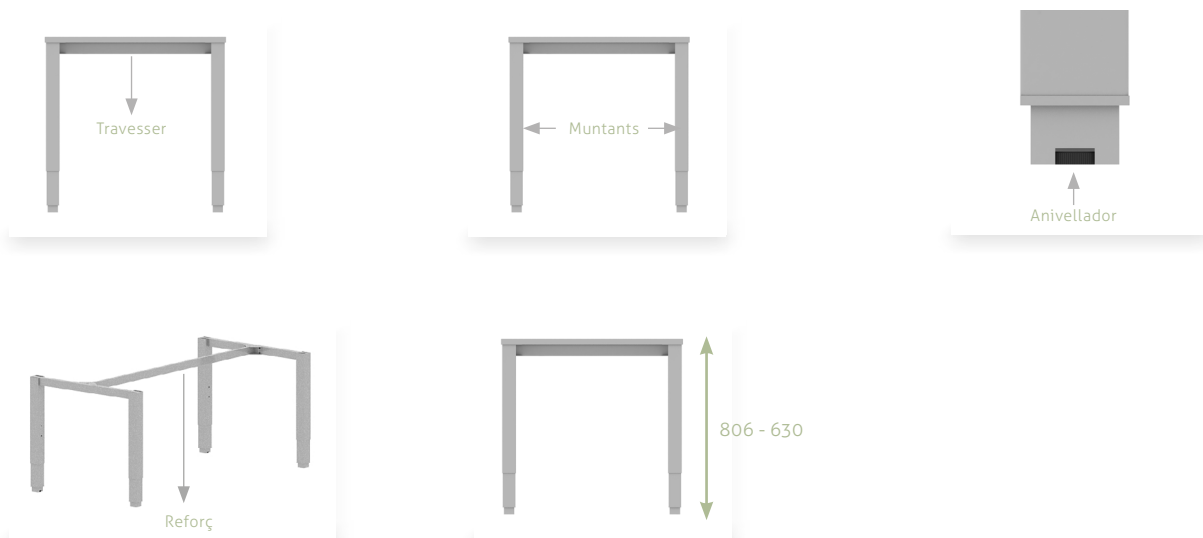

Reforç per a unir els laterals: de tub rectangular d'acer de 50 x 20 x 1.5 mm. En cada extrem tenen muntades unes planxes d'acer soldades per a unir ambdós laterals.

Les planxes serveixen per al seu posterior muntatge amb els laterals mitjançant cargols DIN 7991 M6 x 16 zincats negres. Acabat en pintura epòxid plata (RAL 9006).

Les estructures són modulables per a compondre llocs de treball individuals o col·lectius.

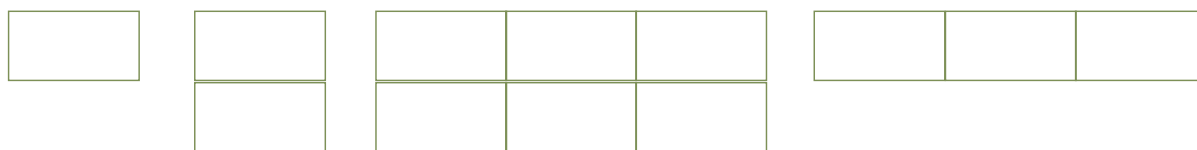



PROCÉS DE FABRICACIÓ



L'estructura està soldada amb el **sistema MIG** amb una aportació de:

- a) Fil de coure d'1 mm antitorsió amb un bany de lacat per a una bona explosió.
- b) Gas Corgon 15 (85% d'oxigen i 15% Corgon).



El procés de pintat es realitza en un túnel de tractament superficial:

- ① El desengrassat i tractament de conversió consisteix en una capa de conversió inorgànica manomètrica basada en zirconi. Es realitzen dues esbandides amb aigua osmotitzada i posteriorment s'asseca. D'aquesta manera es preparen les peces per pintar i que tinguin una òptima adhesió i una bona protecció anticorrosiva. Aquests banys son omplerts mitjançant la cascada inversa i els fangs restants d'aquesta fase son recollits per un gestor autoritzat.
- ② L'assecatge es realitza en un forn d'assecat d'humitat on les peces romanen un temps aproximat d'11 minuts a una temperatura de 110°C.
- ③ Abans de pintar les peces, hi ha una zona de refredament perquè les peces arribin a la temperatura idònia de pintat i permetre així la uniformitat de la capa de pintura. L'aplicació de pintura es realitza en cabines automàtiques on els aparells estan robotitzats. Posteriorment, es realitzen retocs manuals per assegurar que tots els racons de la peça han quedat pintats.
- ④ Forn de polimeritzat: la pintura es fon a 200°C durant uns 20 minuts per a garantir una perfecta adhesió i un acabat superficial òptim.



+ COMPLEMENTS OPCIONALS

FALDÓ PER A TAULA INDIVIDUAL



Per a taules de llargada: 180, 160, 140, 120 i 80 cm.



Fixació al sobre de la taula mitjançant una esquadra negra i cargols M6.

De melamina: està fabricat amb taulell aglomerat de partícules de 19 mm de gruix amb recobriments de melamina de 120 g/m² per ambdues cares i una densitat de 630 ± 5 kg/m³.



Els cantells exteriors són de ABS de 0,8 mm de gruix aplicats en les parts visibles amb cola termofusible i bisellats.

Acabats: blanc o plata.



Metàl·lic: està fabricat amb xapa d'acer laminada en fred de 0,8 mm de qualitat DC01.

Acabats: pintura epòxid plata (RAL 9006), blanc (RAL 9016) o grafit (RAL 7015).

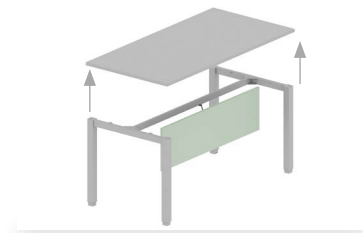

SAFATES D'ELECTRIFICACIÓ



Estan fabricades amb xapa d'acer laminada en fred de 0,8 mm de qualitat DC01.

Encunyada per a facilitar la fixació dels kits elèctrics.

Acabats: pintura epòxid plata (RAL 9006), blanc (RAL 9016) o grafit (RAL 7015).



Safates simples: fixades al sobre de la taula individual.



Safates dobles: fixades als sobres de les taules enfrontades o taules de reunió.

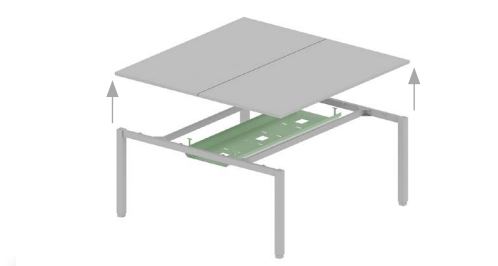
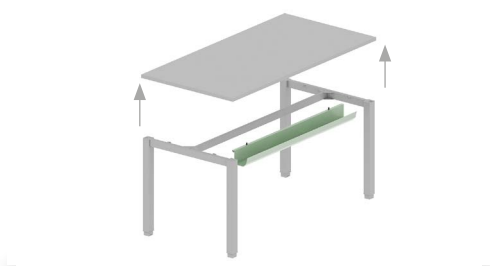

COMPLEMENTES OPCIONALS

PUJADA DE CABLES

Per a taules individuals:



Perfil de pujada de cables **imantat** (45 x 52 mm H=595 mm).



Fabricat amb xapa d'acer laminada en fred de 0,8 mm de qualitat DC01.

No necessita cap eina per la fixació als laterals.

Acabats: pintura epòxid plata (RAL 9006), blanc (RAL 9016) o grafit (RAL 7022).

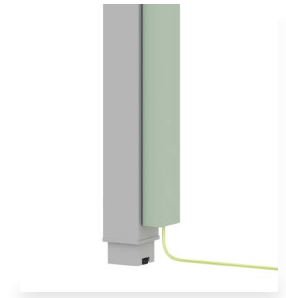

Per a taules enfrontades o de reunions:



Tòtem de pujada de cables (110 x 150 mm).

Fabricat amb xapa d'acer laminada en fred de 0,8 mm de qualitat DC01.



L'ancoratge al terra és opcional mitjançant cargols.

Acabats: pintura epòxid plata (RAL 9006), blanc (RAL 9016) o grafit (RAL 7022).

Disponible en dues alçades:

- Quan les taules van **sense** safata d'electrificació: 625mm

- Quan les taules van **amb** safata d'electrificació: 560 mm.



SOPORT CPU



Estructura mitjançant planxes d'acer de 2 mm doblegades.

Regulable en amplada mitjançant cargols.

Acabats: pintura epòxid plata (RAL 9006), blanc (RAL 9016) o grafit (RAL 7015).



Fixació al sobre de la taula.

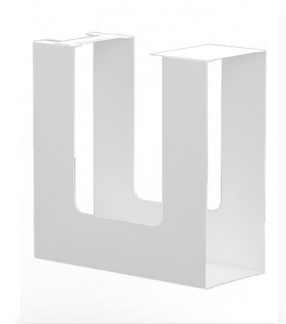

+ COMPLEMENTS OPCIONALS

PLAFÓ SEPARADOR FRONTAL i LATERAL - 1 nivell



FRONTAL: per a taules de llargada: 180, 160, 140, 120 i 80 cm



LATERAL: Per a taules amb profunditat: 160, 140, 120 i 80 cm.



Es fixen al sobre de la taula.



Frontal per taula individual

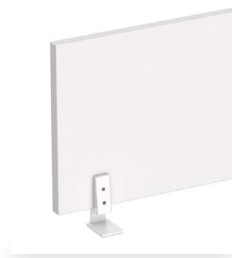

Frontal per taules enfrontades

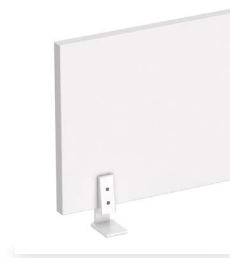

Lateral central



Alçada útil: 28,6 cm

Alçada total: 32,2 cm



Sistema de subjecció mitjançant pinces d'alumini pintades en pintura epòxid plata (RAL 9006), blanc (RAL 9016) o grafit (RAL 7022).

ACABATS:

 **Melamina:** de 25mm en grafit, plata, blanc, gris, faig, roure, peral, wengué, acacia clara, acacia fosca, zebrano, castany o castany fosc. Cantells de ABS de 2 mm.



Metacrilat transparent o translúcid de 6 mm de gruix.



Entapissat amb les sèries 1 o 4 sobre taulell de partícules.



ACCESSORIS DISPONIBLES:

Els accessoris són translúcids i pegen del plafó mitjançant una pinça d'alumini de color plata. No es poden utilitzar amb els plafons en metacrilat.

Safata petita



Safata llarga

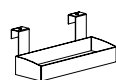

Safata per a CDs



Suport carpetes

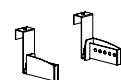

+ COMPLEMENTS OPCIONALS

Tempo

PLAFÓ SEPARADOR FRONTAL - 2 nivells



FRONTAL: per a taules de llargada: 180, 160, 140, 120 i 80 cm



Es fixen al sobre de la taula.



Frontal per taula individual



Frontal per taules enfrontades



Alçada útil: 63,4 cm

Alçada total: 63,4 cm



Sistema de subjecció mitjançant pinces d'alumini pintades en pintura epòxid plata (RAL 9006), blanc (RAL 9016) o grafit (RAL 7022).

Estructura del pre-marc amb perfils d'alumini acabat plata, blanc o grafit.



ACABATS NIVELL INFERIOR:

 Melamina: en grafit, plata, blanc, gris, faig, roure, peral, wengué, acàcia clara, acàcia fosca, zebrano, castany o castany fosc.



Entapissat amb les sèries 1 o 4 sobre taulell de partícules.



ACABATS NIVELL SUPERIOR:

 Melamina: en grafit, plata, blanc, gris, faig, roure, peral, wengué, acàcia clara, acàcia fosca, zebrano, castany o castany fosc.



Entapissat amb les sèries 1 o 4 sobre taulell de partícules.



Metacrilat transparent o translúcid.



ACCESSORIS DISPONIBLES:

Els accessoris són de plàstic translúcid i es col·loquen a la guia.

Safata petita



Safata llarga



Safata per a CDs

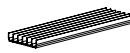

Suport carpetes



Safata metàl·lica
Acabat plata

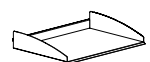

KITS ELECTRIFICACIÓ PER A SOBRES (AMB PRE-MARC)

PER A TOTES LES TAULES

TIPO A: Caixa amb 2 endolls schuko + 2 dades.

- Un connector mascle de 3 pols en un extrem del kit, color negre. Fixat a pressió a les tapes del plàstic. Un altre connector ràpid femella de 3 pols en l'extrem contrari del kit, color negre. També fixat a pressió a les tapes.

- Dos endolls de base tipus schuko de 45x45, color negre.

- Una placa plana de 45x45, color negre.

- Dos connectors amb guarda-pols per allotjar els RJ45 CAT6 de veu-dades amb 1 metre de cable cada un.

- Un cable de connexió de 2 metres, color negre.

- Pot ser terminal o central per a poder connectar diversos kits en cadena, sempre i quan no superin els 16A. (1 terminal + 2 centrals com a màxim).



ES DE



FR



US



UK

TIPO B: Caixa amb 3 endolls schuko.

- Un connector mascle de 3 pols en un extrem del kit, color negre. Fixat a pressió a les tapes del plàstic. Un altre connector ràpid femella de 3 pols en l'extrem contrari del kit, color negre. També fixat a pressió a les tapes.

- Tres endolls de base tipus schuko de 45x45, color negre.

- Una placa plana de 45x45, color negre.

- Un cable de connexió de 2 metres, color negre.

- Pot ser terminal o central per a poder connectar diversos kits en cadena, sempre i quan no superin els 16A. (1 terminal + 2 centrals com a màxim).



ES DE



FR



US



UK

TIPO C: Caixa amb un pre-marc fabricat en polipropilè amb una tapa d'alumini anoditzat que en l'extrem més llarg inclou un raspall de color negre per a passar els cables. L'obertura de la tapa és de 90° i permet un accés ràpid a la safata d'electrificació. Les mesures són 235x120 mm aproximadament. Acabats: blanc, plata o grafit.



KITS ELECTRIFICACIÓ PER A SAFATES (SENSE PRE-MARC)

TIPO A2: 3 endolls schuko + 2 dades.

- Un perfil d'alumini anoditzat en forma d'U, amb dues tapes de plàstic d'ABS negres enroscades al perfil mitjançant cargols de rosca xapa.
- Tres endolls de base tipus schuko de 45x45, color negre.
- Dos connectors amb guarda-pols per allotjar els RJ45 CAT6 de veu-dades amb 1 metre de cable cada un.
- Un cable de connexió de 2 metres, color negre.
- Pot ser terminal o central per a poder connectar diversos kits en cadena, sempre i quan no superin els 16A. (1 terminal + 2 centrals com a màxim).



 **ES**  **DE**



 **FR**



 **US**



 **UK**



TIPO A3: 2 endolls SAI + 1 endoll schuko + 2 dades.

- Un perfil d'alumini anoditzat en forma d'U, amb dues tapes de plàstic d'ABS negres enroscades al perfil mitjançant cargols de rosca xapa.
- Dos endolls de base tipus schuko per a SAI de 45x45, color vermell. Un endoll de base tipus schuko de 45x45, color negre.
- Dos connectors amb guarda-pols per allotjar els RJ45 CAT6 de veu-dades amb 1 metre de cable cada un.
- Un cable de connexió de 2 metres, color negre.
- Un cable de connexió de 2 metres per a SAI.

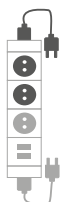

 **ES**  **DE**



 **FR**



 **US**



 **UK**





MESURES (cm)

Tempo

TAULES INDIVIDUALS:

Rectes:



Compacte VII:

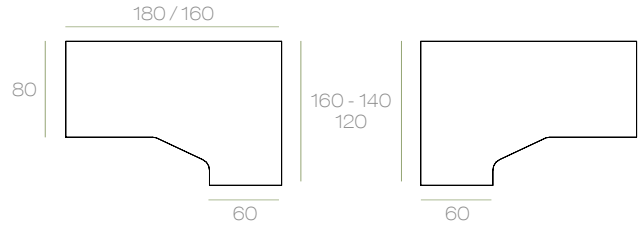

Compacte simètric:

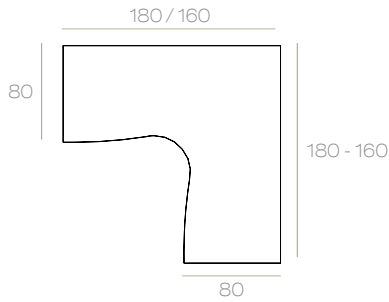

2 TAULES ENFRONTADES:

Rectes:

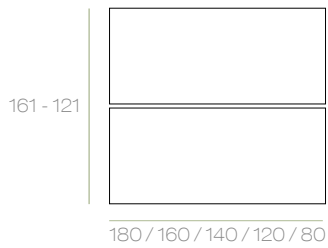

Compacte VII:

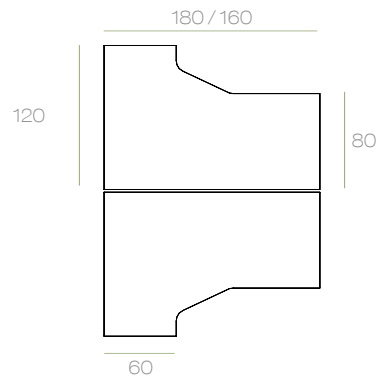

4 TAULES ENFRONTADES:

Rectes:

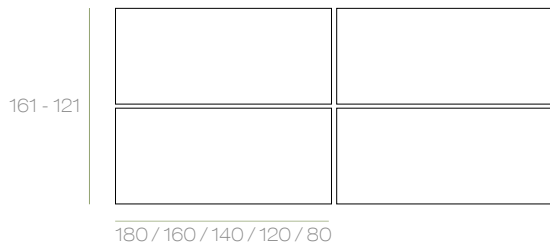

Compacte VII:

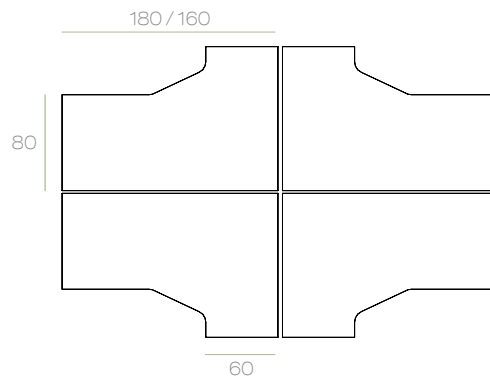

TAULES DE REUNIÓ:

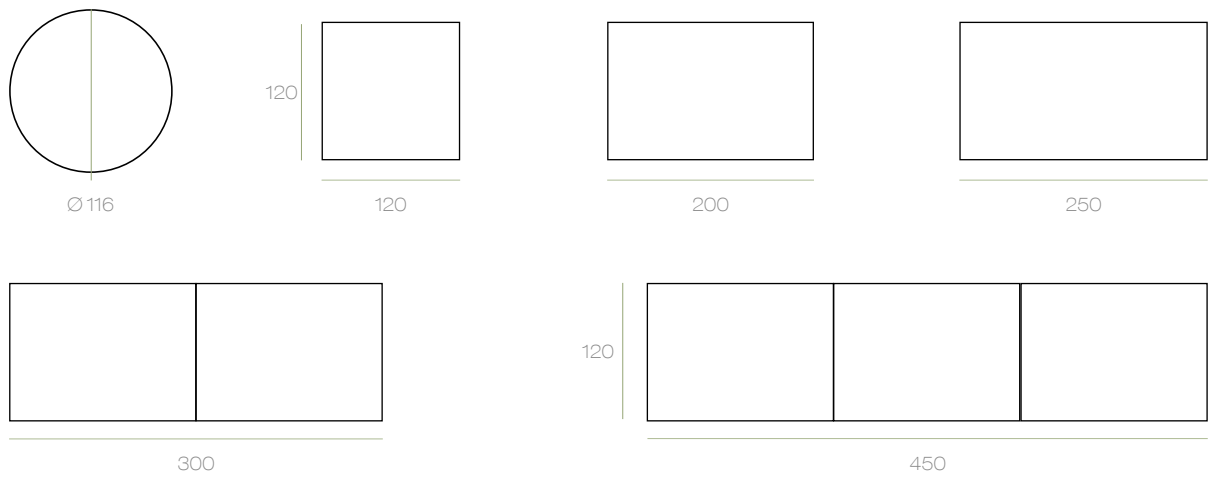

COMPLEMENTS:

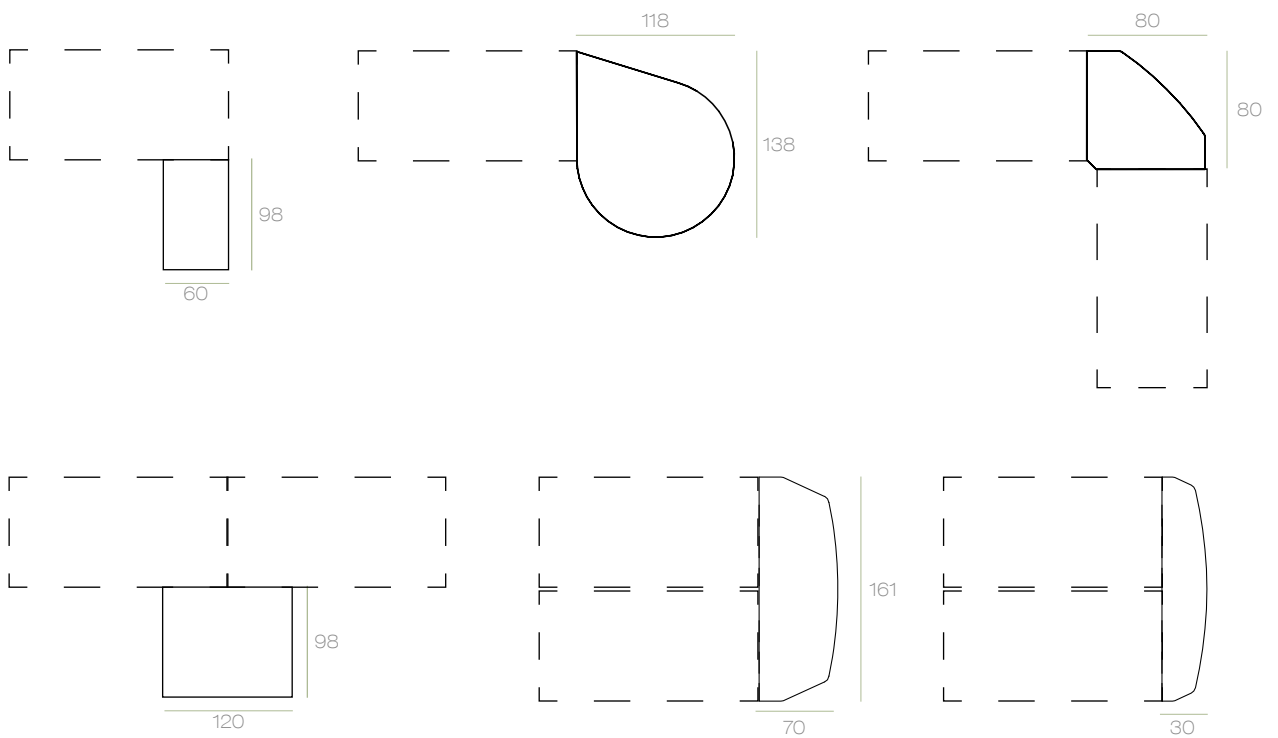

ACABATS

SOBRES DE MELAMINA



SOBRES MELAMINA AMB TEXTURA



ESTRUCTURA METÀ-LICA

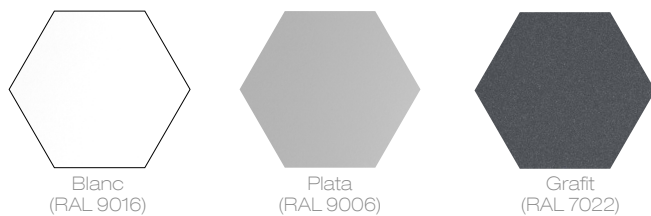

 **VARIANTS**



TAULES DE REUNIONS:





CERTIFICATS TAULES

Producte: UNE-EN 527-1:2011, UNE EN 527-2: 2017+A1:2019

Taules de reunió: UNE EN 15372:2017, UNE EN 1730:2013.



MANTENIMENT

Netejar la taula i els seus elements amb un drap suau humit i detergent neutre.



RECICLABILITAT I TOXICITAT

Aquesta taula no conté cap producte tòxic i els seus components són reciclables.

MATERIALS:



- La fusta utilitzada per a fabricar els sobres prové de boscos certificats gestionats de manera sostenible.
- El 45% dels materials utilitzats en la taula són reciclats.

PRODUCCIÓ:



- Les mesures de les peces i paquets de fabricació s'han optimitzat per a evitar el residu de retall de l'aglomerat.
- No s'empren coles. L'acoblament dels components és mecànic.
- S'ha minimitzat el consum de recursos naturals gràcies a l'optimització dels processos de producció.

TRANSPORT:



- El transport dels productes es realitza mitjançant una flota pròpia de camions optimitzant les rutes dels viatges per a reduir les emissions de CO₂

ÚS:



- És una sèrie modular amb nombrosos complements: permet ampliar o modificar l'estètica sense la necessitat de reemplaçar el moble existent.
- Es disposa de recanvis de tots els components per a poder allargar la vida útil de la taula.

FI DE VIDA:



- La taula és reciclable un 98%.
- Els components de naturalesa diferent s'identifiquen, es desprenen de manera senzilla i es poden tractar separatament.
- Els materials per embalar la taula són reciclables al 100%.

